

---	RETE FOGNANTE ACQUE BIANCHE
⊗	POZZO ISPEZIONABILE ACQUE BIANCHE
■	CADITOIA STRADALE
□	POZZO DI ALLACCIO ACQUE BIANCHE
—	CANALA DI RACCOLTA ACQUE PIOVANE

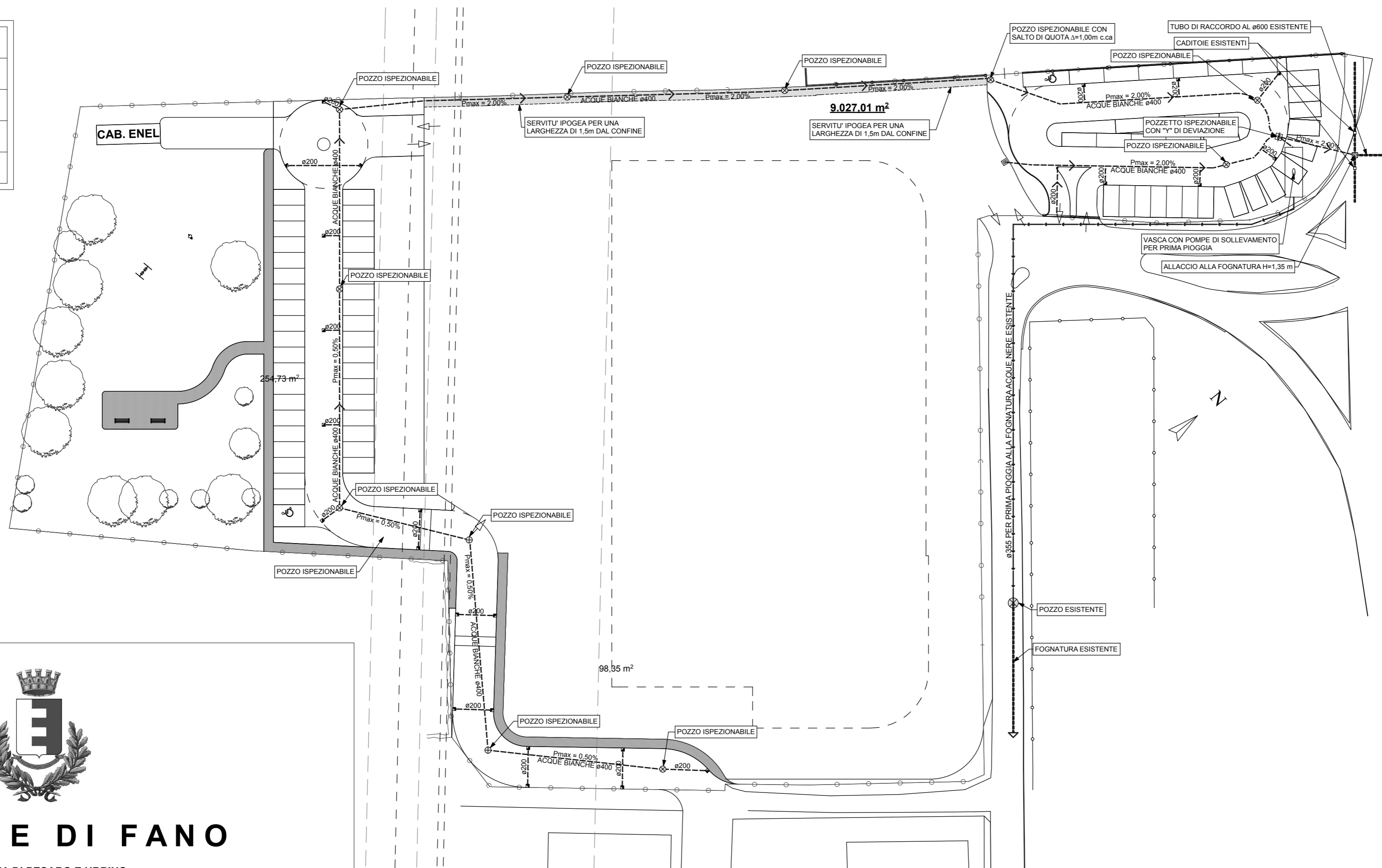

N.B. Nel caso della manomissione della rete stradale pubblica esistente da parte della posa in opera dei nuovi sottosevizi, i tombamenti e i ripristini stradali andranno trattati secondo il **provvedimento n° 146/00 del 28/03/2000** ed in particolare al **punto 2 "strade bitumate"** e dovrà essere eseguito come segue:

- 1 - prima di iniziare gli scavi, la sede stradale bitumata dovrà essere tagliata con idonea sega a disco oppure con martello idraulico o pneumatico;
- 2 - il tombamento dovrà essere eseguito con:
 - fino a cm 10 sopra l'estradosso della condotta posta in opera si potrà utilizzare indifferente misto cementato di consistenza adeguata (dosaggio di cemento pari a 0,7 q/m³), misto granulare di frantoio (stabilizzato 0/40) o sabbia;
 - da detta quota e fino a cm 40 dal piano viabile si dovrà utilizzare esclusivamente misto granulare frantoio, adeguatamente compatto;
 - al di sopra di tale materiale dovrà essere steso uno strato di cm 30 di misto cementato, su cui dovrà essere eseguita in **tempi brevi** la pavimentazione stradale in conglomerato bituminoso bynder a caldo o a freddo preconfezionato, dello spessore di cm 10;
- 3 - **solamente ad avvenuta esecuzione di tale pavimentazione potrà essere riaperta al transito la parte di sede stradale precedentemente manomessa;**
- 4 - nel caso di attraversamento stradale, invece del misto granulare di frantoio si dovrà utilizzare misto cementato;
- 5 - trascorsi tre mesi si dovrà procedere alla fresatura della strada per lo spessore di cm 3,00 e per la larghezza pari alla metà dell'intera sede stradale (m 4,00 per gli attraversamenti) e quindi alla posa del tappeto di usura in conglomerato bituminoso a caldo al fine di riportare il piano viabile alla quota originaria.

PARTICOLARI DELL' IMPIANTO DI SOLLEVAMENTO

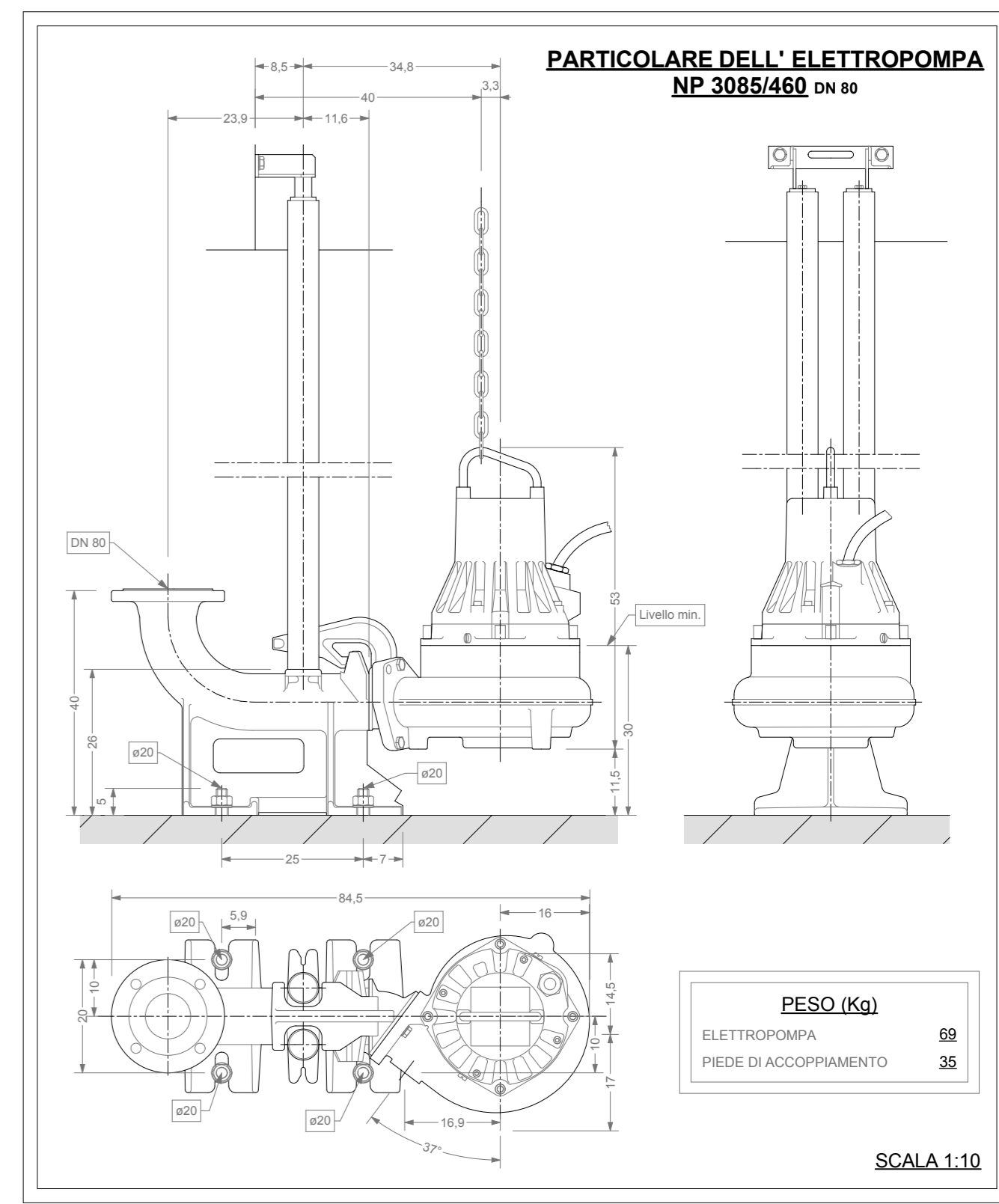

COMUNE DI FANO
 PROVINCIA DI PESARO E URBINO

PARTICOLARI DELLA RETE FOGNANTE

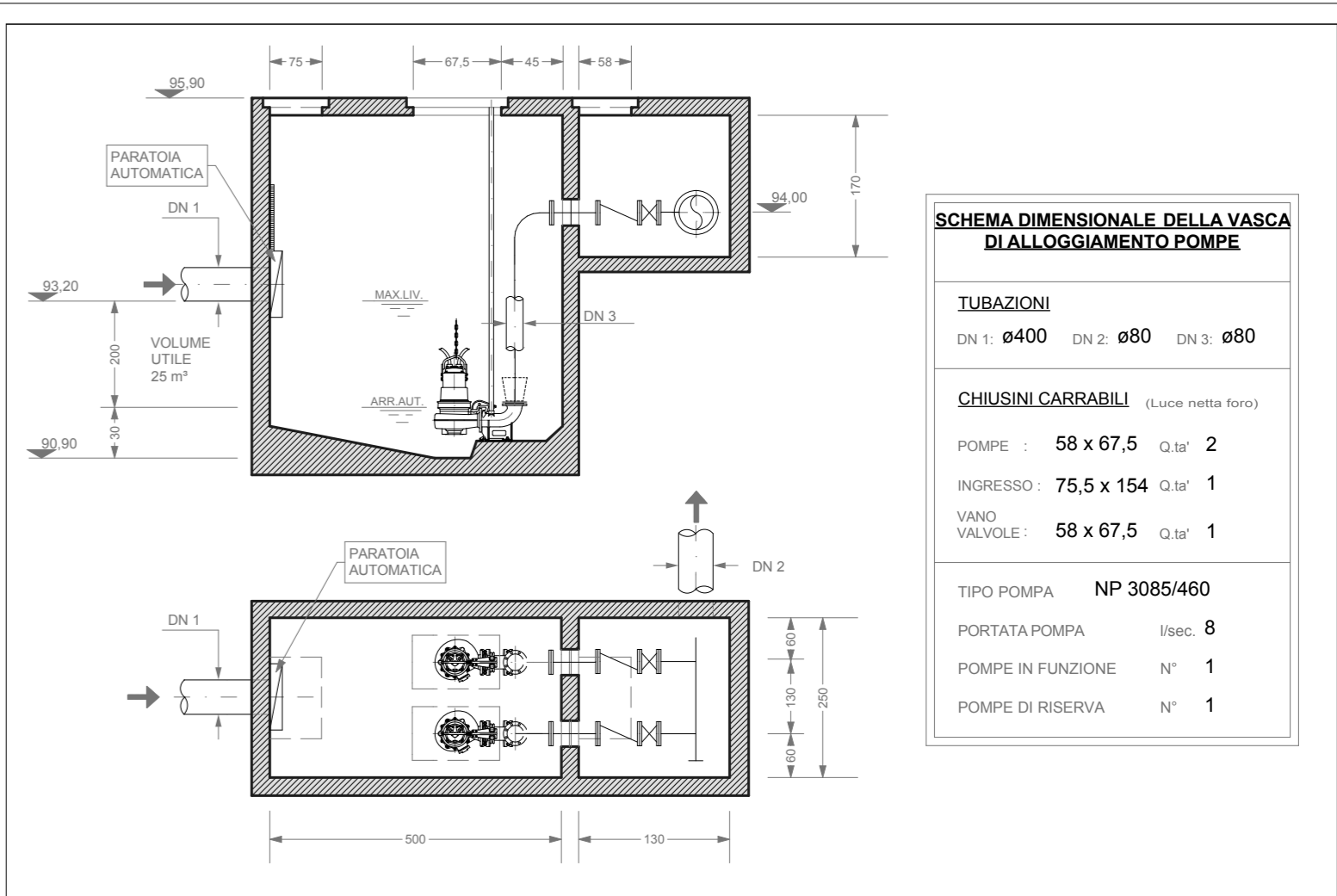
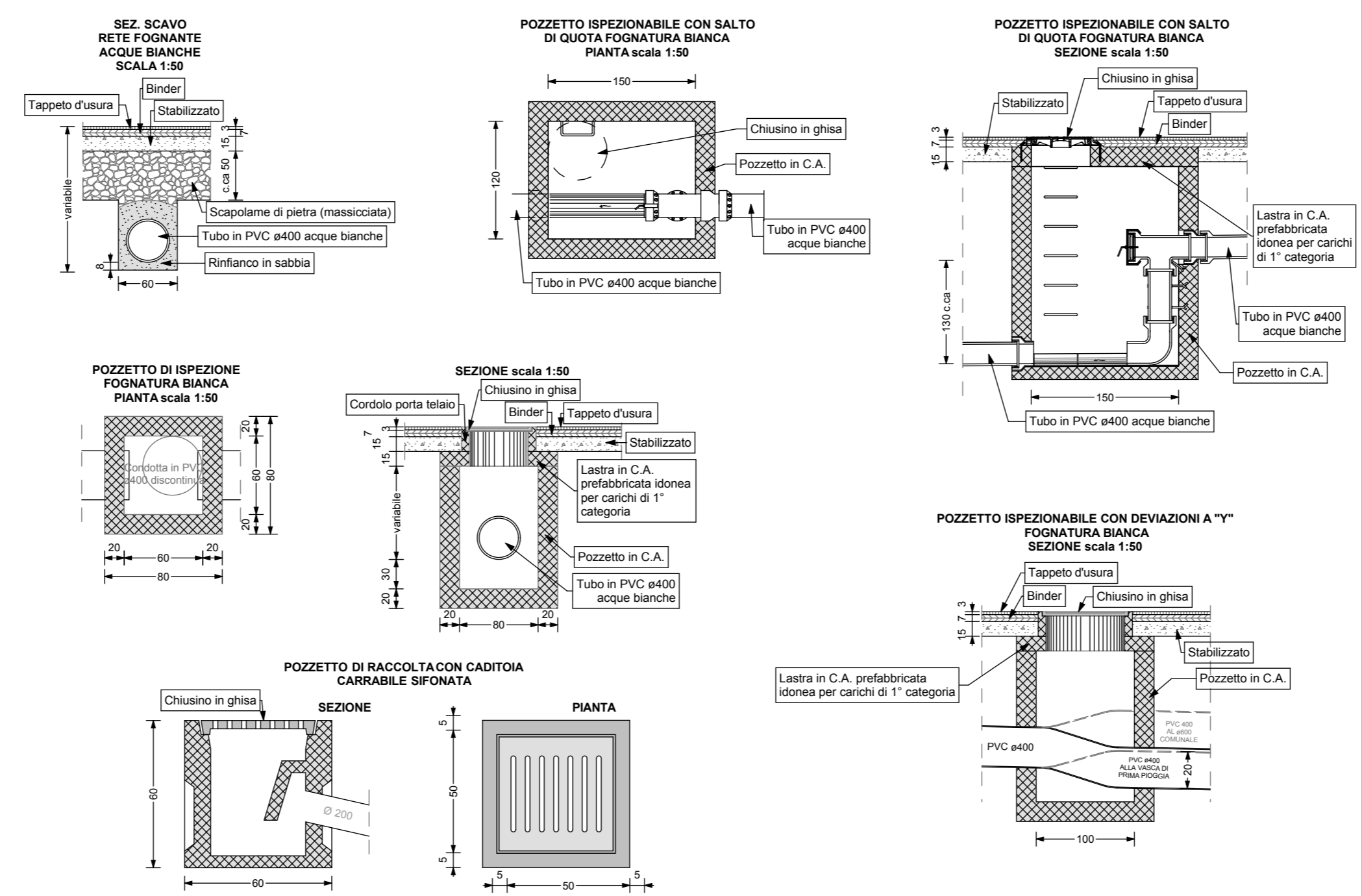

Committente: **MA.RE. s.r.l. RemaTarlazzi S.p.a.**
 P.I. 00177930419

Progetto: **REALIZZAZIONE DEL COMPARTO UNITARIO "NUOVO ST3_P04" (ex ST3_P04 e ST3_P36) PREVIA VARIANTE AL PRG DI QUEST' ULTIMO (ST3_P36)**

Oggetto: **OPERE DI URBANIZZAZIONE**
SCHEMA RETE FOGNANTE ACQUE BIANCHE

Tavola: **M**

Data	Elaboratore	Scala
30/06/2011		1:500

AI TERMINI DI LEGGE CI RISERVIAMO LA PROPRIETA' DI QUESTO DISEGNO CON IL DIVIETO DI RIPRODURLO O COMUNQUE RENDERLO NOTO A TERZI SENZA LA NOSTRA AUTORIZZAZIONE